



XEVC-0311-E1RM

Projet _____
Article _____
Quantité _____
Date _____

Modèle
CHEFTOP MIND.Maps™ ONE COUNTERTOP

Four mixte	Électrique
3 niveaux GN 1/1	Charnière à gauche
Panneau de contrôle tactile 9,5"	
Tension : 380-415V 3N~ / 220-240V 3~ / 220-240V 1N~	

Description

Four mixte professionnel capable de gérer de multiples processus de cuisson (déshydratation, cuisson à la vapeur, cuisson à basse température, cuisson sous vide, rotissage, grillage, friture, régénération et régénération sur plaque) et de cuisson de produits de boulangerie et de pâtisserie (frais et surgelés). Grâce à la technologie Unox Intensive Cooking, il garantit des résultats parfaits à chaque cuisson.



Fontions de cuisson standard

Programmes

- 1000+ Programmes
- **MIND.Maps™**: dessinez vos processus de cuisson directement sur votre écran

Modes de cuisson manuels

- **Température** : 32 °C – 260 °C
- Jusqu'à 9 étapes de cuisson
- **CLIMA.Control**: réglage de l'humidité ou air sec avec augmentation par tranche de 10%
- Cuisson avec sonde à cœur et fonction Delta T

Fonction programmation cuissons avancées et automatiques

Unox Intensive Cooking

- **DRY.Maxi™**: Il extrait rapidement l'humidité de l'enceinte de cuisson
- **STEAM.Maxi™**: produit de la vapeur saturée
- **AIR.Maxi™**: Il gère les fonctions d'inversion automatique et d'impulsion des turbines
- **CLIMALUX™**: contrôle total de l'humidité dans l'enceinte de cuisson



XEVC-0311-E1RM

Fonctions techniques

- **ROTOR.Klean™**: système de lavage automatique
- Chambre de cuisson en acier inox à angles arrondis AISI 304 à haute résistance
- Double vitrage
- Eclairage de la chambre de cuisson par le biais des lumières LED intégrées dans la porte
- Supports des plaques avec système anti-basculement
- Système de récupération des gouttes intégré dans la porte et fonctionnant même avec la porte ouverte
- Système de ventilation à 4 vitesses de rotation et résistances circulaires à hautes performances
- Réservoir de détergent DET&Rinse™ intégré
- **Données Wi-Fi / USB** : téléchargement des données HACCP
- **Données Wi-Fi / USB** : téléchargement des programmes

App et services web

- **Data Driven Cooking app & webapp**: vérifiez et surveillez en temps réel les conditions de fonctionnement de vos fours, créez et partagez de nouvelles recettes. L'intelligence artificielle transforme les données de consommation en informations utiles et vous permet d'augmenter vos profits quotidiens
- **Application Top Training** : téléchargez l'application Unox Top.Training et apprenez étape par étape les secrets du panneau de contrôle de votre nouveau four

Accessoires

- **Hotte Ventless**: hotte à condensation de vapeur
- **Hotte Ventless et filtre à charbons actifs**: hotte à condensation de vapeur et filtre à charbons actifs
- **SLOWTOP**: solution idéale pour les boucheries et les charcuteries, qui combinent des processus de cuisson intenses avec des processus doux, tels que le maintien et la cuisson nocturne.
- **Armoire neutre** solution conseillée pour optimiser l'espace dans votre cuisine et avoir toujours tout au bon endroit
- **Piètement** le support multifonctionnel idéal pour ranger les plaques en toute sécurité et placer votre four à la hauteur idéale pour travailler
- Système QUICK.Load et chariot
- **Cooking Essentials**: plaques spéciales
- **DET&Rinse™ PLUS**: des agents de nettoyage et de rinçage pour combiner un maximum de propreté avec une consommation minimale en assurant une longue durée de vie pour votre four
- **DET&Rinse™ ECO**: détergent à double concentration pour le nettoyage quotidien dans le plus grand respect de l'environnement. Idéal pour les niveaux de saleté légers.
- **DET&Rinse™ ULTRA**: des agents de nettoyage et de rinçage pour combiner un maximum de propreté avec une consommation minimale en assurant une longue durée de vie pour votre four
- **PURE**: Système de filtrage de résine qui élimine de l'eau toutes les substances qui contribuent à la formation de calcaire. Il vous permet de filtrer jusqu'à 7 000 litres d'eau (les données peuvent varier en fonction de la dureté de l'eau).
- **PURE-RO**: Système de filtration d'osmose inverse qui élimine les chlorures et le calcaire de l'eau
- **Wi-Fi / Ethernet**: Kit de connexion pour avoir le four connecté à UNOX Cloud (nécessaire pour l'extension de garantie)

XEVC-0311-E1RM

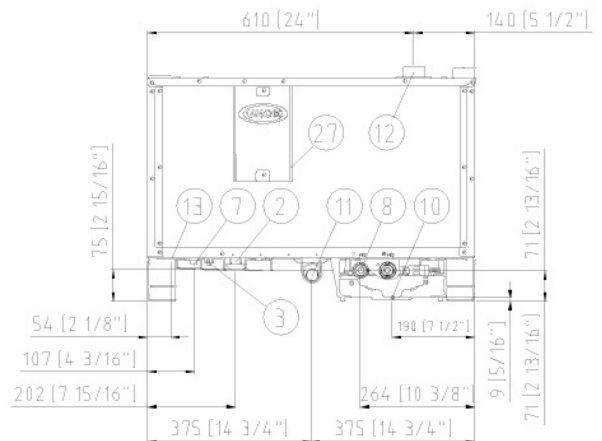
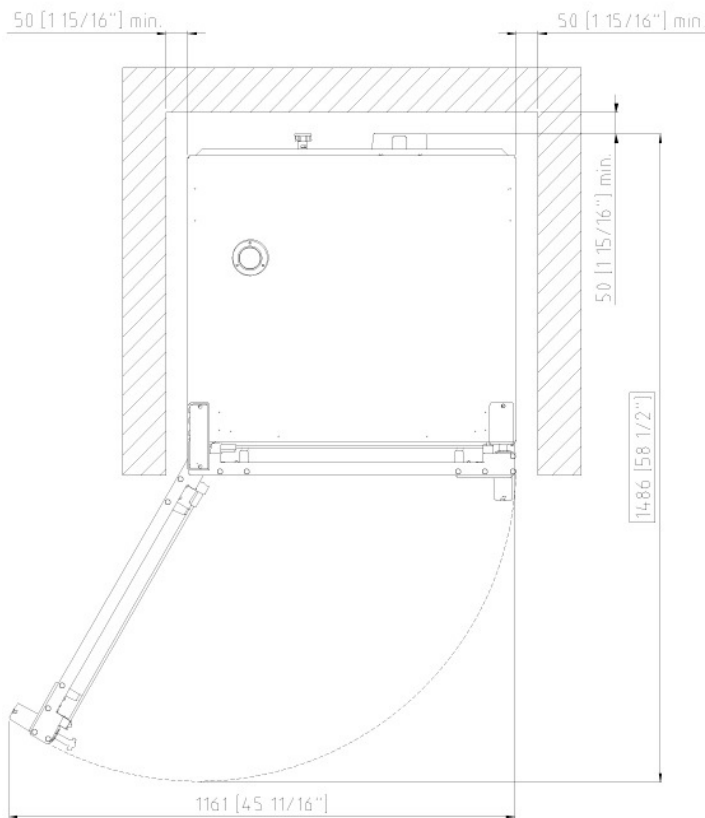
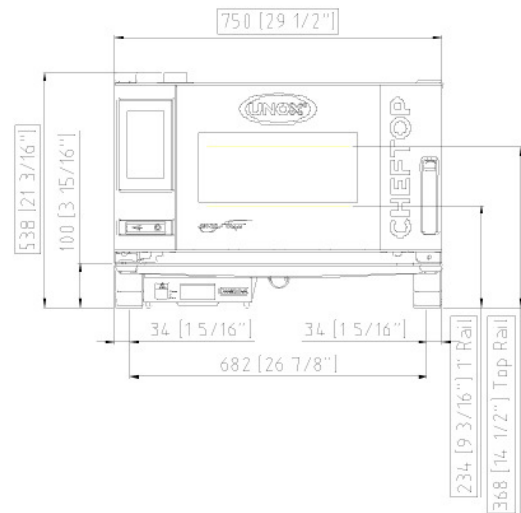
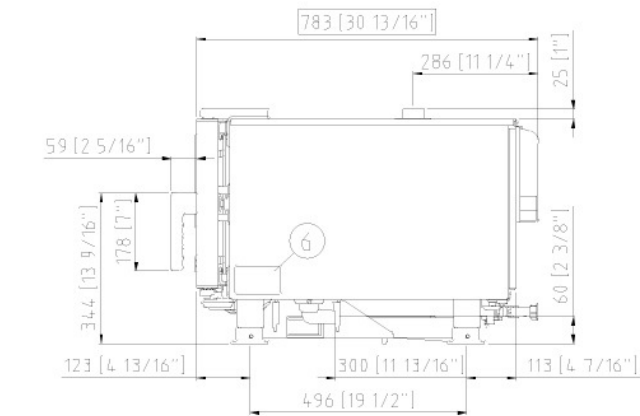

Dimensions et poids

Largeur	750 mm
Profondeur	783 mm
Hauteur	538 mm
Poids net	54 kg
Distance entre niveaux	67 mm

Positions de connexion

2	Raccordement électrique
3	Borne unipotentielle
6	Plaque signalétique
7	Thermostat de sécurité
8	Entrée d'eau avec filetage 3/4"
10	Entrée Rotor.KLEAN™

11	Vidange de la chambre de cuisson
12	Cheminée d'évacuation des fumées
13	Connexion des accessoires
27	Sortie air de refroidissement

XEVC-0311-E1RM

Électrique supplémentaire

STANDARD

Tension	380-415 V
Phase	~3PH+N+PE
Fréquence	50 / 60 Hz
Puissance de raccordement	5 kW
Tirage max en ampère	7 A
Calibre de l'interrupteur différentiel	16 A
Préconisations câble d'alimentation	5G x 2,5 mm ²
Prise	NON INCLUDE

OPTION A

Tension	220-240 V
Phase	~3PH+PE
Fréquence	50 / 60 Hz
Puissance de raccordement	5 kW
Tirage max en ampère	12 A
Calibre de l'interrupteur différentiel	16 A
Préconisations câble d'alimentation	4G x 2,5 mm ²
Prise	NON INCLUDE

OPTION B

Tension	220-240 V
Phase	~1PH+N+PE
Fréquence	50 / 60 Hz
Puissance de raccordement	5 kW
Tirage max en ampère	21 A
Calibre de l'interrupteur différentiel	25 A
Préconisations câble d'alimentation	3G x 4 mm ²
Prise	NON INCLUDE

*Taille recommandée - Respectez les préconisations.

Raccordement d'eau

L'UTILISATION D'EAU NON CONFORME AUX NORMES MINIMALES UNOX POUR LA QUALITÉ DE L'EAU ANNULERA LA GARANTIE. Responsabilité de l'acheteur que la fourniture d'eau entrante soit conforme aux spécifications de UNOX ou de le rendre conforme par des mesures de traitement ap

Pression de la ligne:	Entrée d'eau potable : 3/4" NPT*, pression de réseau : 22 à 87 psi ; 1,5 à 6 Bar (29 psi ; 2 Bar recommandé)
-----------------------	--

Détails arrivée d'eau

Pas de chlorures	≤ 0.5 ppm
Chloramine	≤ 0.1 ppm
pH	7 - 8.5
Conductivité électrique	≤ 1000 µS/cm
Dureté totale	≤ 30° dH
Chlorures	≤ 120 ppm

Système vapeur: détails arrivée d'eau

Dureté totale	≤ 8 °dH
Chlorures	≤ 25 ppm

Pour éviter la formation de calcaire, l'eau d'entrée doit présenter les dureté totale ≤ 8°dH.

* Cette valeur se réfère à une cuisson vapeur quotidienne de 1 à 2 heures. Dans tous les cas, si la production de tartre se produit encore avec une dureté totale ≤ 8° dH, il est obligatoire de traiter l'eau. Les systèmes de traitement de l'eau à base de résines échangeuses d'ions sont recommandés. Les systèmes de traitement de l'eau à base de polyphosphate ne sont pas autorisés.

Critères d'installation

Les installations doivent être conformes aux systèmes électriques locaux en termes d'épaisseur des câbles demandé pour les réseaux de connexion, ainsi que les branchements hydrauliques et de ventilation. L'analyse des fumées est nécessaire en cas de fours à gaz.

Enregistrez-vous pour avoir accès aux détails et aux données du produit.

www.ddc.unox.com